



Effiziente und mobile Filtereinheit mit manueller Druckluftreinigung mit integriertem Ventilator, die zur Filterung von Luft aus Prozeßen angewandt wird, die begrenzte Staubmengen (Schweißen, Schneiden, Schleif u.a.) bilden.

**SFPM:** Luftmenge: 450 - 1.000 m<sup>3</sup>/h  
 Vakuum: Max. 2.000Pa  
 Filterareal: 13m<sup>2</sup>

### Beschreibung Filtereinheit

- Verunreinigte Luft wird durch Punktabsaugarm/Stutzen oben auf der Anlage hinein geleitet.
- Luft wird durch waagrecht angebrachtes Patronenfilter (Staubklasse M) gefiltert.
- Die reine Luft wird durch schallgedämpfte Abluft mit diffusem Ausblasen hinaus geleitet.
- Der Staub wird im Staubbehälter in der Seite der Anlage aufgesammelt. Staubbehälter in Gram aufzug-justierbarer Aufhängung aufgehängt.
- Anlage mit W3-Bescheinigung ausgeführt.

### Beschreibung Ventilator

Die Anlage ist unten mit Ventilator Typ VL 1150, 1x230 VAC, 50 Hz, 2-polig ausgestattet. Der Ventilator ist mit geschlossenem Ventilatorrad mit rückwärtsgekrümmten geraden selbst-reinigenden Schaufeln, statisch/dynamisch ausgewuchtet gemäß ISO 14694 (BV3 G 6,3), ausgerüstet.

### Einfache Montage, Anschluß und Betrieb

Nur Räder und Handgriff für einfachen Transport sowie Punktabsaugarm müssen beim Empfang montiert werden, wonach die Anlage einsatzbereit ist. Integrierter Motorstarter und Stecker vorne machen den Anschluß einfach und schnell. Aufzug-justierbarer Staubbehälter sichert benutzerfreundliche Anwendung des Staubbehälters.

### W3-Bescheinigung

Die Anlage ist für Schweißrauchklasse W3 zum Abscheiden der Rauche von Stählen mit einem Legierungsanteil von z.B. Nickel und Chrom von > 30% geeignet.



### Punktabsaugarm

Arm Typ RGF wird mit strömungstechnisch-optimiertem Trichter und Außen-Gestängesystem geliefert



### Motorschutz

Integrierter Motorschutz.

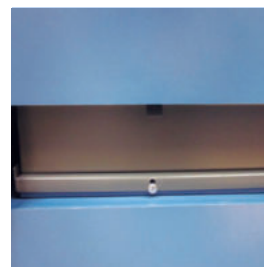

### Wartung

Einfache Wartung von Staubbehälter.



### Abluft

Schallgedämpfte Abluft mit diffusem Ausblasen.

Recht auf Änderungen bleibt vorbehalten.  
Rev. 08/18

**Filter:** • Patronenfilter ø325mm. Länge: 660mm

**Filterpatronenreinigung:** • Mit Druckluftblaspistole von der Reinluftseite manuell ausgeführt

**Filteraustausch:** Austausch von Patronen wird einfach und staubreduziert durch die Bajonett-Aufhängung der Filter durchgeführt, die von Reinluftkammer gelockert und in einen Sack geführt werden. Zugang durch Vordertür.

## Filtermaterial:

Standard	Material	Angewandt für
G115A	Polyesterflis med teflonmembran	Schweißrauch oder feinere Staubarten, z. B. Schneidrauch von Plasma-, Feuer- und Laserschneiden

Die Filter erfüllen Forderungen zum Abscheidegrade für Staubklasse M gemäß DIN EN 60335-2-69 Anhang AA (Abscheidegrad > 99,9%).



## Konstruktion/Oberfläche:

Mobile Filteranlage Typ SFPM ist gemäß Folgendem konstruiert:

- Maschinenrichtlinie 2006/42/EF
- Niederspannungsrichtlinie 2014/35/EU
- Harmonisierte Standards: ISO 12100, ISO 12499, EN 60204-1, EN ISO 13857, ISO 14694, IEC 60034

Filtergehäuse ist in 2mm schwarzer Stahlplatte aufgebaut  
Oberfläche pulverlackiert RAL 5007/7011 Struktur

## Weiter ist lieferbar:

- Ersatzsack für Staubbehälter (08 142 200)
- Sack für Austausch von genutzten Patronen (08 142 000)
- Rotationsstutzen (06 385 180)

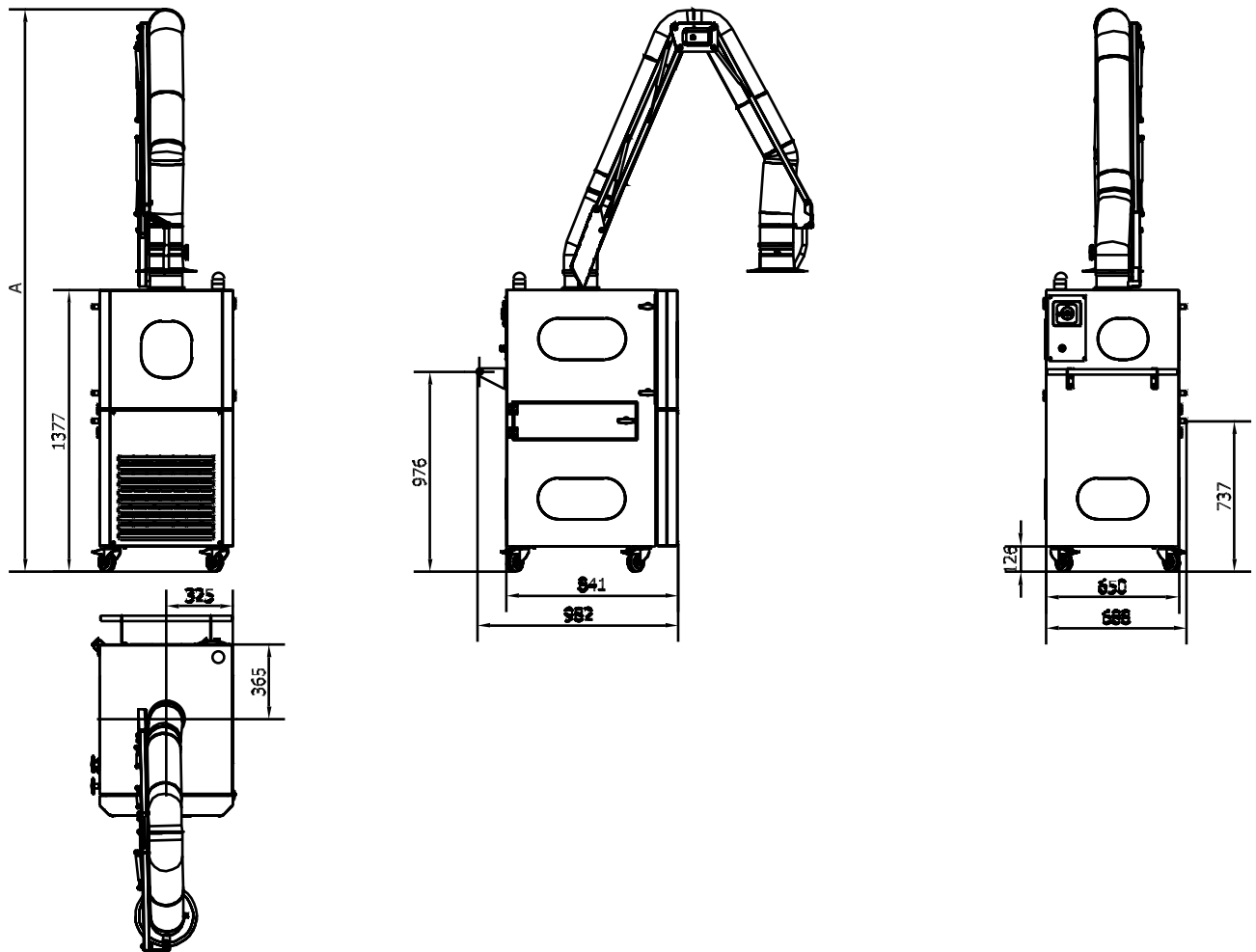

Typ	Bestell-Nr.	Ventilator	Motor [kW]	Spannung [V]	Armtyp	Filter	Filtermaterial*
SFPM1/VL 1150/RGF 3000/W3	05 345 700	VL 1150	1,10	1x230	RGF 3000/ø160	1 x 13 m <sup>2</sup>	G115A
SFPM1/VL 1150/RGF 4000/W3	05 345 750	VL 1150	1,10	1x230	RGF 4000/ø160	1 x 13 m <sup>2</sup>	G115A

\* Filterpatrone ø325x660mm/ø13,5mm, 13m<sup>2</sup>, G115A (08 128 635W3)



**Absauganlagen | Industriesauger | Sonderlösungen**

☎ 09391-810600 🌐 [www.ivh-absaugtechnik.de](http://www.ivh-absaugtechnik.de)